

## Teleskopgewindetriebe S-TEG

### Telescopic Screw Drives

2-Stufiger synchron ausfahrender Teleskopgewindetrieb als Gleit- oder Kugelgewindeausführung. Ausführungen in bewährter „N“ Bauart- „Hebende Spindel“, optional mit Endschalern. Wahlweise stehen standardisierte Anschlussmöglichkeiten für Getriebe, Zahnriemen zur Verfügung. Auch der direkte Anschluss eines Antriebsmotors mittels Motorglocke und Kupplung ist problemlos möglich.

*2-stage synchronously extending telescopic screw drive as a sliding screw or ball screw variant, available optionally with limit switches. You can choose between standardised connecting options for gears, toothed belts or a direct connection of a drive motor with a motor adapter flange and coupling..*



- Die intelligente Antriebseinheit garantiert über den gesamten Hubweg ein gleichbleibendes Drehmoment und ein geringes Verdrehspiel. *The intelligent drive unit guarantees a consistent torque and low backlash over the entire stroke distance.*
- verringerte Reibwerte durch teflonbeschichtete Aluwerkstoffe (Gleitgewindeausführung) *reduced friction coefficients due to teflon-coated aluminium materials (sliding screw design)*
- Die Sicherheitsfangmutter können im Vorfeld bei der Gleitgewindeausführung wahlweise auf Durchbruch oder auf Verschleiß eingestellt werden. *With the sliding screw design, the safety nuts can be adjusted in advance for either breakdown or wear.*
- Bei der Kugelgewindeausführung verwendet NEFF Muttern aus dem Standardprogramm, so dass der Kunde jederzeit auf lagerhaltige Ware zugreifen kann und ein schneller Austausch gewährleistet bleibt. *With the ball screw design, NEFF uses nuts in the standard range, so that customers can always order stock items and a quick exchange is guaranteed.*

<b>1</b>	<b>Konstruktionsbeispiel S-TEG</b> <i>Construction example</i>	<b>74</b>
<b>2</b>	<b>Technische Daten S-TEG</b> <i>Technical data</i>	<b>75</b>
<b>3</b>	<b>Technische Daten S-TEG / Ausführung mit Antriebsflansch AF</b> <i>Technical data / version N with drive flange AF</i>	<b>76</b>
<b>4</b>	<b>Technische Daten S-TEG / Ausführung mit Hubgetriebe G1</b> <i>Technical data / version N with screw jack G1</i>	<b>77</b>
<b>5</b>	<b>Technische Daten S-TEG / Ausführung mit Hubgetriebe M3/MH3</b> <i>Technical data / version N with screw jack M3/MH3</i>	<b>78</b>
<b>6</b>	<b>Zubehör Spindelenden S-TEG</b> <i>Accessories Screw ends</i>	<b>79</b>
<b>7</b>	<b>Bestellcode Teleskopgewindetrieb S-TEG</b> <i>Order code Telescopic Screw Drive</i>	<b>79</b>

## Teleskopgewindetriebe S-TEG *Telescopic Screw Drives*

### Konstruktionsbeispiel S-TEG *Construction example*



#### **Synchron-Teleskopgewindetrieb für die Medizintechnik**

#### ***Synchronous telescopic screw drive for medical technology***

2-stufig synchron ausfahrender Teleskopgewindetrieb für die elektromechanische Höhenverstellung von Isolationsbahnen und OP-Tischen. Wahlweise als Gleit- oder Kugelgewindeausführung lieferbar.

*2-stage synchronously extending telescopic screw drive for electromechanical height adjustment of isolation stretchers and operating tables. Available either in a lead screw or a ball screw design.*



### Technische Daten S-TEG

#### Technical data

max. Hubkraft mit Kugelgewindetrieb <sup>1)</sup> <i>max. lifting force power with ball screw</i>	3740 N
max. Hubkraft mit Gleitgewindetrieb <sup>1)</sup> <i>max. lifting force power with sliding drive</i>	950 N
max. Hub <i>max. stroke</i>	bis up to 1100 mm > 1100 mm auf Anfrage <i>on request</i>
Hub pro Umdrehung der Antriebswelle <i>stroke per revolution of the drive shaft</i>	10 mm bis 100 mm auf Anfrage <i>up to 100 mm on request</i>
Axialspiel mit Kugelgewindetrieb <i>axial backlash using ball screw drive</i>	0,1 mm (Standard <i>standard</i> ) < 0,1 mm auf Anfrage <i>on request</i>
Axialspiel mit Gleitgewindetrieb <i>axial backlash using sliding screw drive</i>	0,4 mm (Standard <i>standard</i> ) < 0,4 mm auf Anfrage <i>on request</i>
Genauigkeitsklassen <sup>2)</sup> <i>accuracy classes</i>	T7: 52 mm/300 mm T9: 130 mm/300 mm T10: 210 mm/300 mm
Wirkungsgrad Ausführung mit Kugelgewindetrieb <i>efficiency version with ball screw</i>	0,76
Wirkungsgrad Ausführung mit Gleitgewindetrieb <i>efficiency version with sliding screw</i>	0,21 (Ausführung <i>version</i> 10mm Hub pro Umdrehung <i>stroke per rotation</i> ) 0,68 (Ausführung <i>version</i> 100mm Hub pro Umdrehung <i>stroke per rotation</i> )
Leerlaufmoment Ausführung mit Kugelgewindetrieb <i>idling torque version with ball screw</i>	0,054 Nm
Leerlaufmoment Ausführung mit Gleitgewindetrieb <i>idling torque version with sliding screw</i>	0,133 Nm
max. zulässiges statisches Antriebsdrehmoment mit Antriebsflansch AF <i>max. permissible static drive torque with drive flange AF</i>	8,2 Nm
max. zulässiges dynamisches Antriebsdrehmoment mit Antriebsflansch AF <i>max. permissible dynamic drive torque with drive flange AF</i>	4,4 Nm
Einbaulage <i>Installation position</i>	In der Standardausführung nur für den vertikalen Einbau geeignet, Ausführung für den horizontalen Einbau oder Schwenkbetrieb auf Anfrage. <i>In standard version only usable for vertical installation, version for horizontal installation or swivel operation on request.</i>
<p>1) abhängig von pv-Wert (Last x Geschwindigkeit), pv-Wert: 0,6N/mm<sup>2</sup> x m/sec und geforderter Lebensdauer <i>depending on the pv value (load x speed), pv value: 0.6 N/mm<sup>2</sup> x m/sec and required service life</i></p> <p>2) nur für Kugelgewindeausführung verfügbar <i>only available for ball screw version</i></p>	



# Teleskopgewindetriebe S-TEG

## Telescopic Screw Drives

Technische Daten S-TEG / Ausführung mit Antriebsflansch AF  
 Technical data / version N with drive flange AF

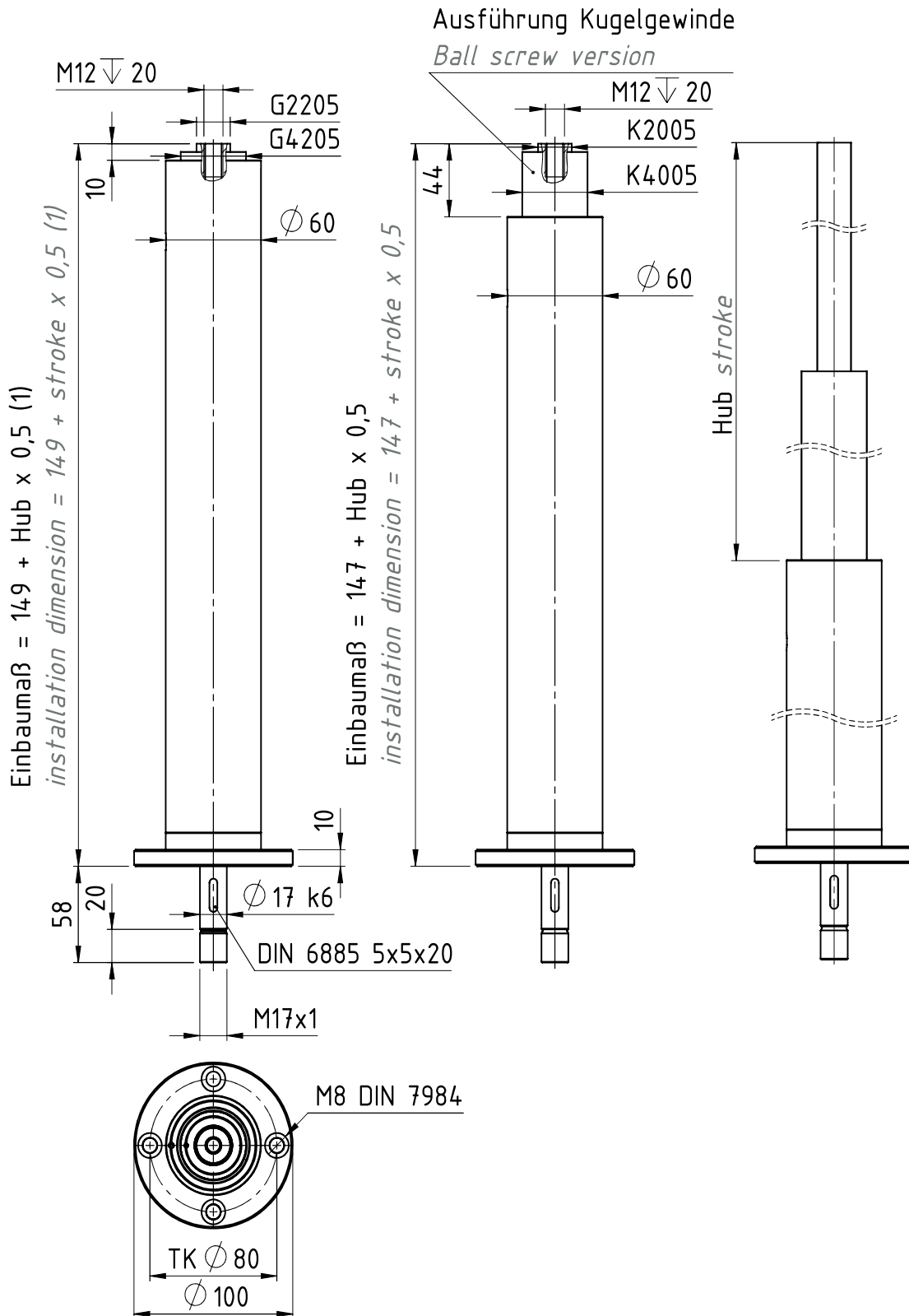

(1) Einbaumaß für Gleitgewindeausführung G mit Sicherheitsfangmutter: 173mm  
 Installation dimension for screw thread version G with safety nut: 173mm

**Technische Daten S-TEG / Ausführung mit Hubgetriebe G1**  
**Technical data / version N with screw jack G1**

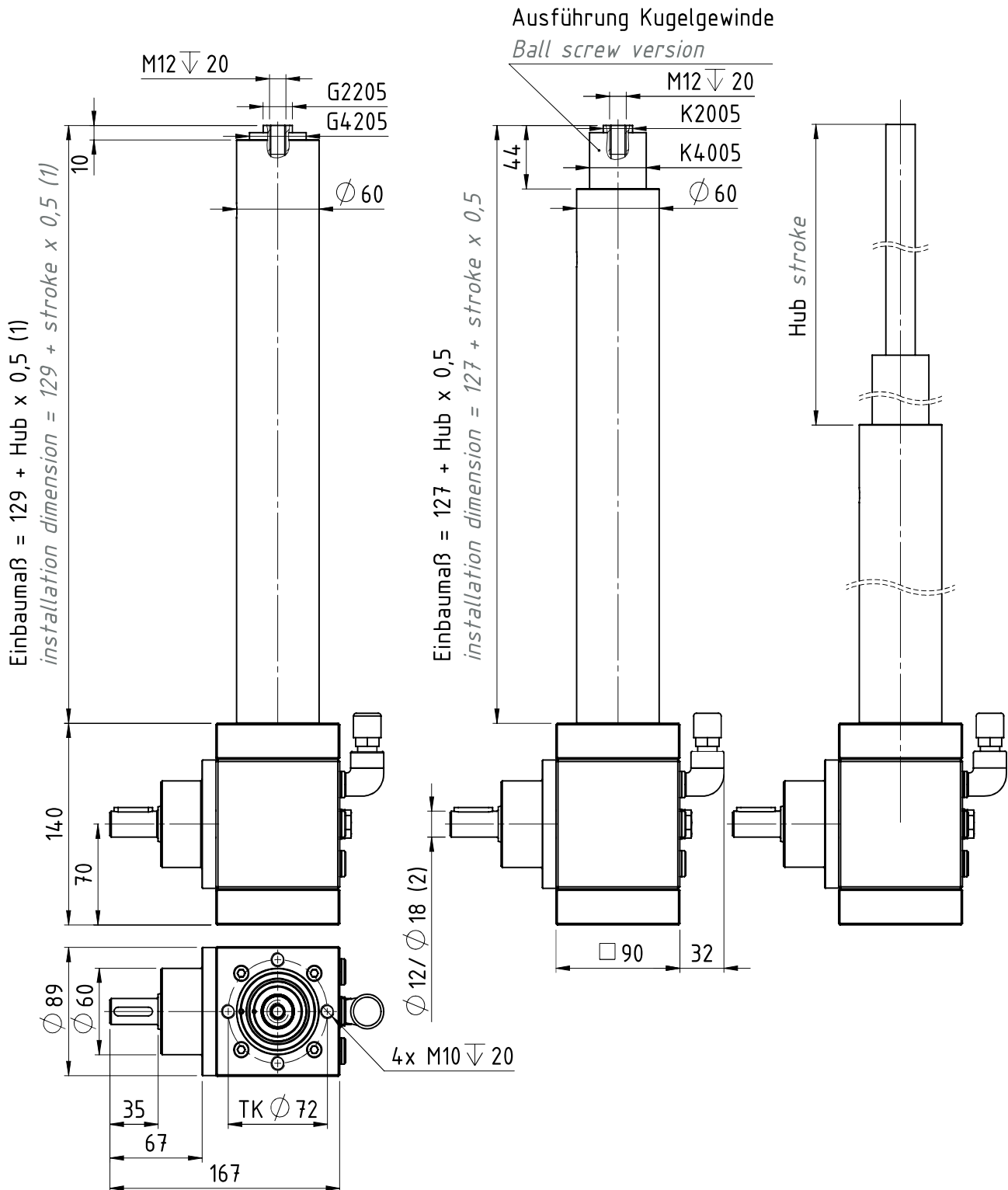

Wahlweise mit Übersetzung 2:1 oder 3:1 with transmission 2:1 or 3:1  
 (1) Einbaumaß für Gleitgewindeausführung G mit Sicherheitsfangmutter: 153mm  
*Installation dimension for screw thread version G with safety nut: 153mm*  
 (2) 1.Maß für Übersetzung 3:1, 2.Maß für Übersetzung 2:1  
*1. dimension for ratio 3:1, 2. dimension for ratio 2:1*

# Teleskopgewindetriebe S-TEG

## Telescopic Screw Drives

Technische Daten S-TEG / Ausführung mit Hubgetriebe M3/MH3  
 Technical data / version N with screw jack M3/MH3

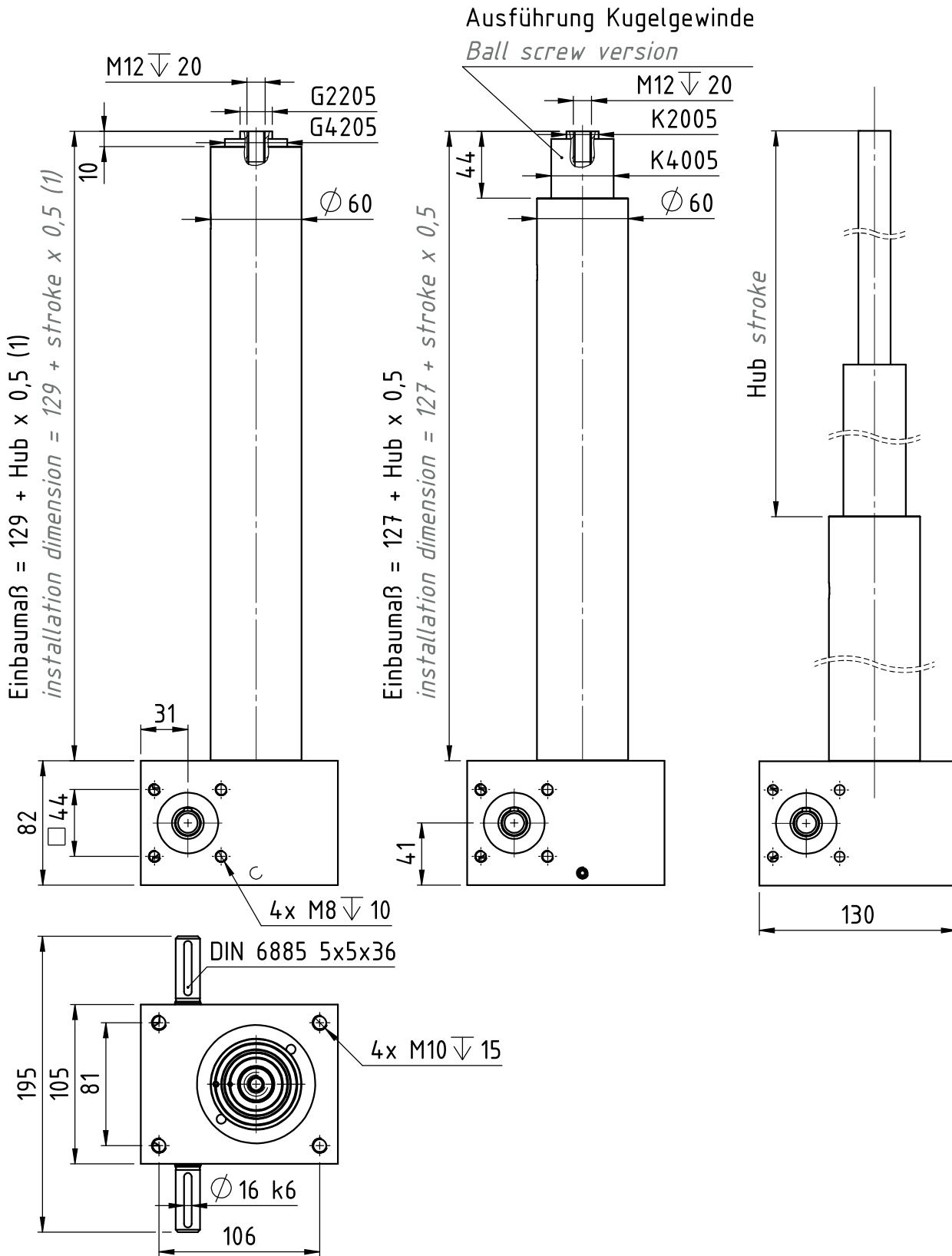

Wahlweise mit Übersetzung 6:1 oder 24:1 with transmission 6:1 or 24:1  
 (1) Einbaumaß für Gleitgewindeausführung G mit Sicherheitsfangmutter: 153mm  
 Installation dimension for screw thread version G with safety nut: 153mm

### Zubehör Spindelenden S-TEG

#### Accessories Screw ends

Optional optional:  
Befestigungsplatte BP  
mounting plate BP

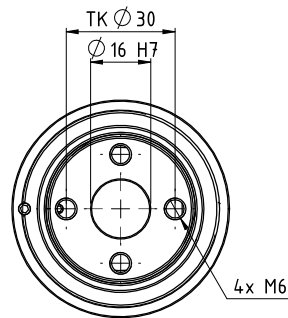
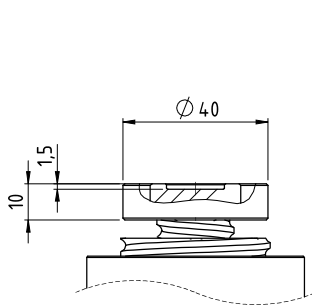

Optional optional:  
Hochleistungsgelenkkopf HG  
high-performance joint head HG

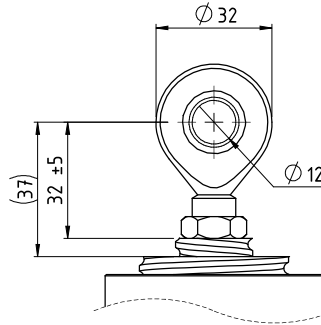

Lage des Gelenkkopfes durch  
Kontermutter frei wählbar  
position of the joint head  
freely selectable through the  
lock nut

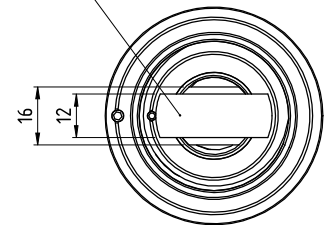

### Bestellcode Teleskopgewindetrieb S-TEG

#### Order code Telescopic Screw Drive

1 - 2 - 3 - 4 - 5 - 6 - 7 - 8 - 9 - 10 - 11

Nr. No.	Bezeichnung Designation	Code	Beschreibung Description
1	Produktkurzzeichen product code	<b>S-TEG</b>	Synchron-Teleskopgewindetrieb synchronous telescopic screw drive
2	Bauart design	<b>N</b>	hebende Spindel, nicht verdrehgesichert lifting screw, no anti-turn safeguard
3	Spindelart screw design	<b>G</b>	Gleitgewinde sliding screws
		<b>K</b>	Kugelgewinde ball screws
4	Spindelgröße screw size	<b>4205-2205</b>	Standard für Gleitgewinde 1. Stufe: 4205 = Ø42 mm, 5 mm Steigung 2. Stufe: 2205 = Ø22 mm, 5 mm Steigung
		<b>4005-2005</b>	Standard für Kugelgewinde: 1. Stufe: 4005 = Ø40 mm, 5 mm Steigung 2. Stufe: 2005 = Ø20 mm, 5 mm Steigung
5	Steigungsgenauigkeit accuracy class of the screw	<b>T7</b>	52 µm/300 mm (Auswahl nur für Kugelgewinde) (selection only for ball screws)
		<b>T9</b>	130 µm/300 mm (Auswahl nur für Kugelgewinde) (selection only for ball screws)
		<b>T10</b>	210 µm/300 mm (Auswahl nur für Gleitgewinde) (selection only for sliding screws)
6	Sicherheitsfangmutter safety nut	<b>0</b>	ohne none
		<b>SFM</b>	mit Sicherheitsfangmutter
7	Hub stroke		Hublänge in [mm] stroke length in [mm]
8	Anbauteile Spindelende attaching parts screw end	<b>0</b>	ohne (M12 Innengewinde) none (M12 threaded)
		<b>BP</b>	mit Befestigungsplatte BP with mounting plate BP
		<b>HG</b>	mit Hochleistungsgelenkkopf HGK with high performance joint head HGK
9	Anbauteile Antriebseinheit attaching part drive unit	<b>AF</b>	mit Antriebsflansch AF with adapter flange AF
		<b>M3-R-6</b>	mit Spindelhubgetriebe M3, Übersetzung 6:1 with worm gear screw jack M3, ratio 6:1
		<b>M3-R-24</b>	mit Spindelhubgetriebe M3, Übersetzung 24:1 with worm gear screw jack M3, ratio 24:1
		<b>MH3-R-6</b>	mit Spindelhubgetriebe MH3, Übersetzung 6:1 with worm gear screw jack MH3, ratio 6:1
		<b>MH3-R-24</b>	mit Spindelhubgetriebe MH3, Übersetzung 24:1 with worm gear screw jack MH3, ratio 24:1
		<b>G1-R-2</b>	mit Schnellhubgetriebe G1, Übersetzung 2:1 with high speed screw jack G1, ratio 2:1
10	Endschalter limit switch	<b>0</b>	ohne none
		<b>IEND</b>	mit induktiven Endschaltern with inductive limit switches
11	Sonderanforderungen special requirements	<b>0</b>	ohne none
		<b>1,2,3,...</b>	entsprechend Beschreibung oder Zeichnung = 1; bei 2 identischen Produktcodes mit weiteren Sonderanforderungen ist es erforderlich, eine fortlaufende Nr. zu vergeben according to descriptions or drawings = 1; In case of 2 identical product codes with different special requirements, a consecutive no. has to be assigned